

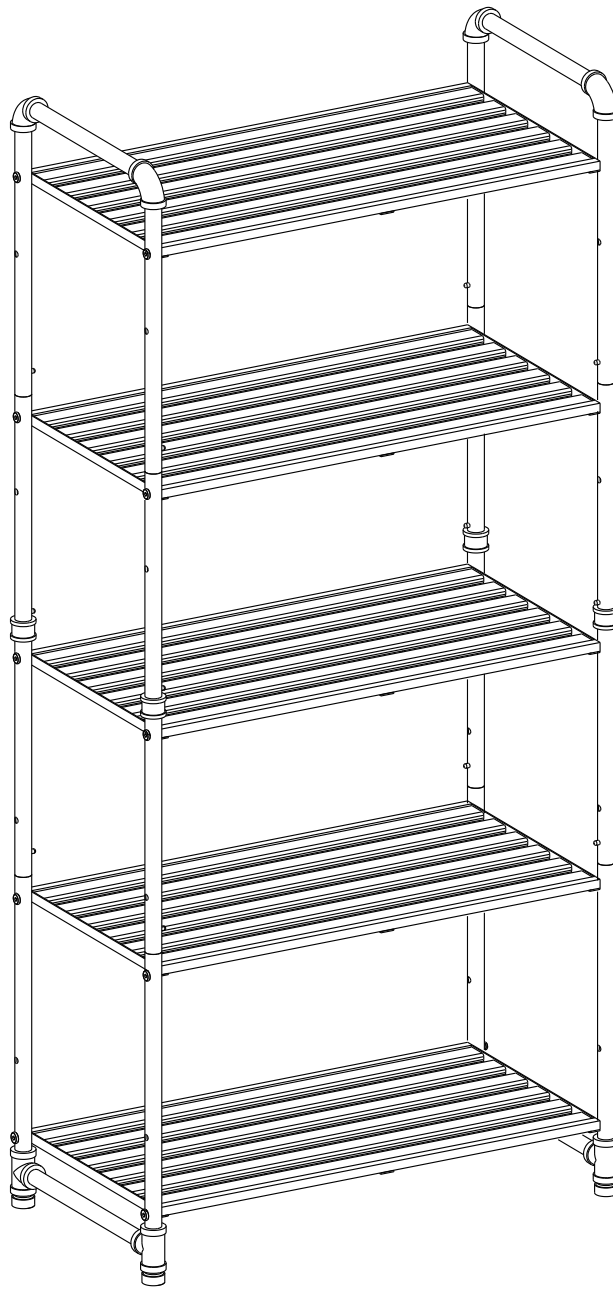

BSC26





EN

General Guidelines

- Please read the following instruction carefully and use the product accordingly.
- Please keep this manual and hand it over when you transfer the product.
- This summary may not include every detail of all variations and considered steps. Please contact us when further information and help are needed.

Notes

- For daily care, clean with a soft cloth.
- During assembly, align all screws with the corresponding pre-drilled holes first and then tighten them one by one.
- The maximum static load capacity of each tier is 13.6 kg (30 lb).
- The product must be attached to the wall with the included anti-tip kit to avoid accidental injury.
- When you buy 2 of these racks, you can assemble them as you like.

DE

Einleitung

- Bitte lesen Sie die folgende Anleitung aufmerksam durch und verwenden Sie das Produkt sachgemäß.
- Bewahren Sie diese Anleitung gut auf und händigen Sie sie bei Weitergabe des Produkts an Dritte ebenfalls mit aus.
- Aus Gründen der Übersicht können nicht alle Details zu allen Varianten und denkbaren Montagen beschrieben werden. Wenn Sie weitere Informationen und Hilfe benötigen, kontaktieren Sie uns bitte.

Hinweise

- Wischen Sie das Produkt zur täglichen Reinigung bitte mit einem weichen Tuch ab.
- Ziehen Sie die Schrauben bei der Montage bitte nicht sofort an. Erst nachdem Sie alle Schrauben in die vorgebohrten Öffnungen eingesetzt haben, sollten Sie diese vorsichtig festziehen.
- Die max. statische Belastbarkeit pro Ablage beträgt 13.6 kg.
- Befestigen Sie das Produkt bitte mit dem mitgelieferten Kippschutz an der Wand, um durch Umkippen verursachte Verletzungen zu vermeiden.
- Sie können mehrere Regale bestellen und sie individuell zusammenbauen.

FR

Introduction

- Lisez attentivement ces instructions et utilisez votre produit d'après ce mode d'emploi.
- Conservez ces instructions. Si vous souhaitez offrir ce produit à un tiers, joignez obligatoirement ce mode d'emploi.
- Pour des raisons de clarté, les détails concernant chaque variante ou montage envisageable ne peuvent être tous décrits. Si vous souhaitez obtenir plus d'informations ou si vous rencontrez certains problèmes non traités de manière détaillée dans ces instructions, veuillez nous contacter.

Notes

- Pour les entretiens quotidiens, nettoyez avec un chiffon doux.
- Veuillez d'abord positionner et régler les pièces en faisant référence à la notice de montage, puis effectuer un serrage progressif.
- La capacité de charge statique maximale de est de 13.6 kg/niveau.
- Pour des raisons de sécurité, il est impératif de fixer le produit au mur avec le dispositif anti-basculement fourni.
- Si vous achetez 2 produits identiques, vous pouvez assembler les 2 ensemble.

IT

Linee guida generali

- Si prega di leggere attentamente le seguenti istruzioni e usare il prodotto in modo opportuno.
- Si prega di conservare questo manuale e consegnarlo quando il prodotto cambia proprietario.
- Questo riassunto potrebbe non includere ogni dettaglio di tutte le variazioni e le fasi considerate. Contattaci se hai bisogno di ulteriori informazioni e assistenza.



Note

- Per la cura quotidiana, pulire con un panno morbido.
- Durante il montaggio, allineare prima tutte le viti con i fori corrispondenti, quindi serrare le viti alla volta.
- La capacità di carico statico di ogni ripiano è di 13.6 kg.
- Il prodotto deve essere fissato alla parete con l'accessorio antiribaltamento incluso per evitare lesioni accidentali.
- Quando si acquistano 2 di questi scaffali, è possibile assemblarli come si desidera.

ES

Acerca del manual

- Por favor, lea detenidamente las instrucciones y respete los debidos usos del producto.
- Por favor, conserve bien este manual y en caso de cesión, no omita entregarlo junto al producto.
- Este manual podría no incluir todos los detalles de cada paso del montaje. Si necesita ayuda o información adicional, póngase en contacto con nosotros.

Notas

- Para el cuidado diario, limpie con un paño suave.
- Durante el montaje, alinee primero todos los tornillos con los orificios pretaladrados correspondientes y apriételes uno por uno.
- La capacidad de carga estática máxima de cada nivel es de 13.6 kg.
- El producto debe fijarse a la pared con el dispositivo de fijación incluido para evitar lesiones accidentales.
- Cuando usted compra 2 de estos bastidores, puede montarlos a su gusto.

NL

Algemene Richtlijnen

- Gelieve de handleiding na te lezen en het product zo te gebruiken.
- Gelieve de handleiding bij u te houden, en bij verkoop mee te geven.
- Deze samenvatting bevat mogelijk niet alle variaties en stappen. Gelieve contact op te nemen indien u meer informatie of hulp nodig hebt.

Opmerkingen

- Voor dagelijks gebruik, maak schoon met een zachte doek.
- Tijdens het in elkaar steken, aligneert u de schroeven met de overeenkomstige voorafgeboorde gaten en nadien maakt u deze vast.
- De maximale statische draagcapaciteit voor elk niveau is 13.6 kg.
- Het product dient vast gemaakt te worden aan de muur met de bevestigingspunten tijdens het gebruik om schade te vermijden.
- Wanneer u 2 van deze rekken koopt, kan u deze in elkaar steken hoe u wil.

SE

Allmänna riktlinjer

- Var god läs följande instruktioner noggrant och använd produkten därefter.
- Var god behåll den här bruksanvisningen och överlämna den när du överför produkten.
- Denna sammanfattning kanske inte innehåller alla detaljer i alla variationer och övervägda steg. Vänligen kontakta oss när ytterligare information och hjälp behövs.

Anteckningar

- Rengör med en mjuk trasa för daglig skötsel.
- Rikta först in alla skruvar med de motsvarande förborrade hålen under montering och dra sedan åt dem en efter en.
- Den maximala statiska lastkapaciteten för varje nivå är 13.6 kg.
- Produkten måste vara fäst i väggen med den medföljande tippskyddssatsen för att undvika oavsiktlig personskada.
- När du köper 2 av dessa ställ kan du montera dem som du vill.

PL

Ogólne Porady



- Proszę uważnie przeczytać niniejsze instrukcje oraz odpowiednio używać produkt.
- Proszę przechowywać tę instrukcję oraz przekazać razem z produktem podczas transferu zmiany własności.
- Podsumowanie to może nie zawierać wszystkich detali każdej z wersji oraz uwzględnionych kroków. Proszę skontaktuj się z nami jeśli potrzebujesz więcej informacji albo pomocy.

Zapisy

- Przy dziennej konserwacji, wyczyść za pomocą miękkiej ściereki.
- Podczas złożenia, utóż wszystkie śruby do odpowiednich, wstępnie wywierconych otworów, a później dokręć śruby jedna po drugiej.
- Maksymalna nośność statyczna każdej poziomu wynosi 13.6 kg.
- Produkt ten musi być zamocowany do ściany za pomocą załączonych przeciw-spadkowych elementów mocujących, aby uniknąć przypadkowych urazów.
- Kiedy kupisz dwa takie wieszaki, możesz złożyć je według twojego upodobania.

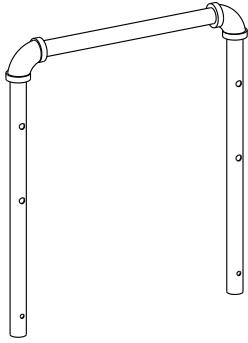
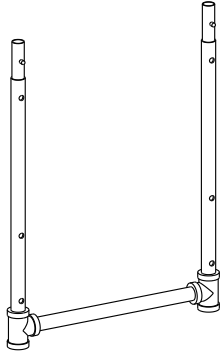
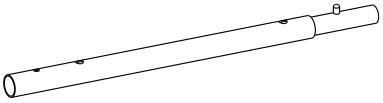
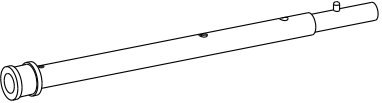
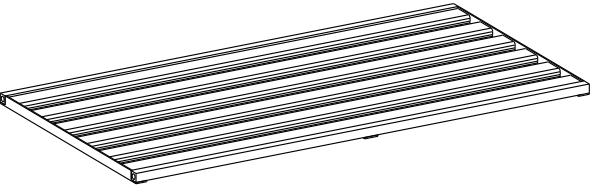

<p>A × 2</p> 	<p>B × 2</p> 
<p>C × 4</p> 	<p>D × 4</p> 
<p>E × 5</p> 	



19

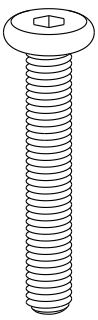

M6 x 35 mm

x 20

66

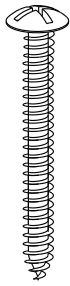

M4 x 40 mm

x 2

72

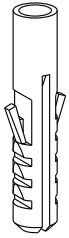

Φ 8 x 40 mm

x 2

68

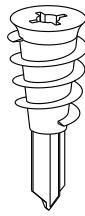

Φ 12 x 40 mm

x 2

69

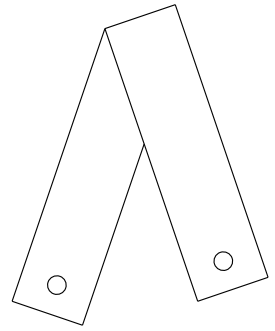

x 2

35

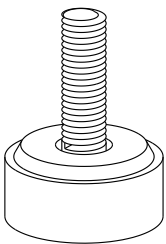

x 4

Φ 25 x M8 x 20 mm

40

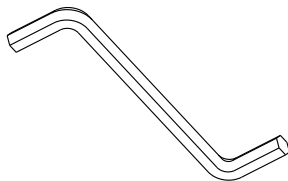

x 1



Tools Required:

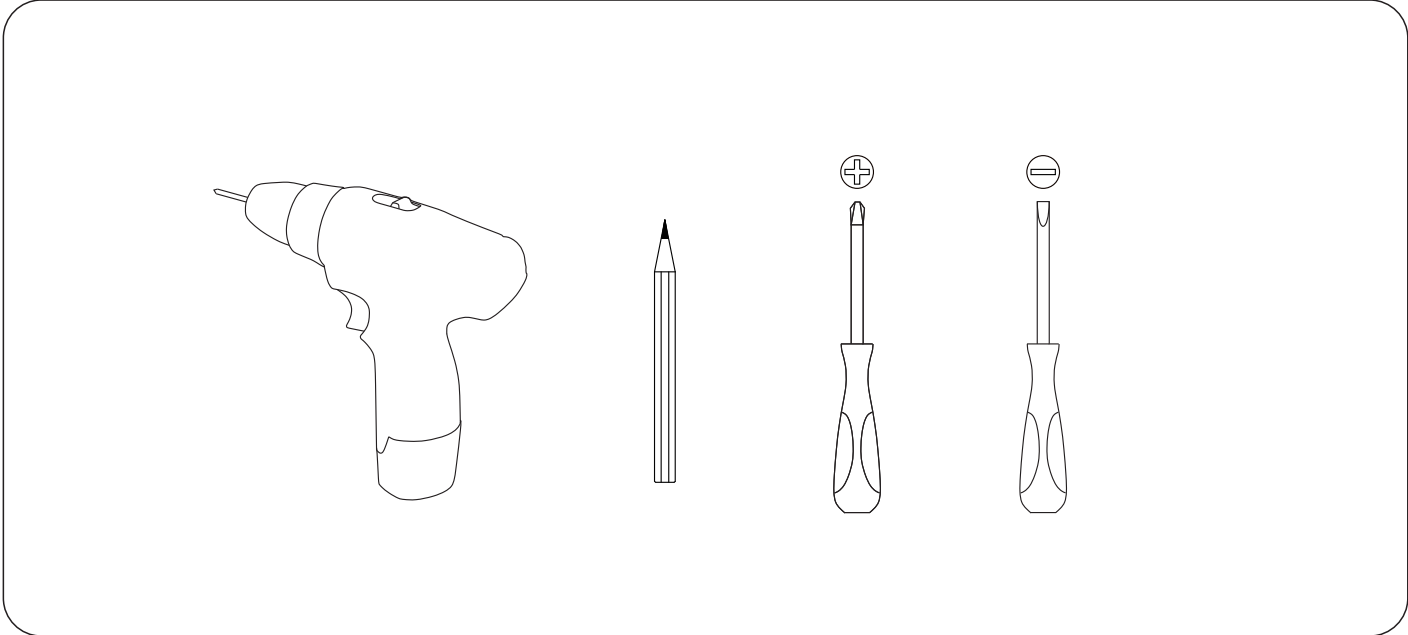

**Tips / Hinweise / Notes / Suggerimenti / Sugerencias / Tips / Tips / Porady / İpuçları**

- EN•** If there is any damage after unpacking or you have any questions during assembly, please feel free to contact us at your earliest convenience. Our customer care team provides professional returns or exchanges as well as assembly guidance.
- DE•** Wenn Sie nach dem Auspacken feststellen, dass das Produkt Schäden aufweist, oder wenn bei der Montage Fragen aufkommen, so zögern Sie bitte nicht, uns zu kontaktieren. Unser Kundenservice nimmt sowohl Retouren als auch Montageberatungen vor.
- FR•** Si le produit reçu est endommagé et que vous voulez le retourner ou l'échanger ou si vous avez des questions pendant le montage, n'hésitez pas à nous contacter. Notre service client mettra tout en œuvre pour vous répondre dans les plus brefs délais.
- IT •** In caso di danni dopo il disimballaggio o in caso di domande durante il montaggio, non esitare a contattarci al più presto. Il nostro team di assistenza clienti fornisce resi o sostituzioni professionali, nonché assistenza per il montaggio.
- ES•** Si hay algún daño después de desembalar o si tiene alguna pregunta durante el montaje, no dude en ponerse en contacto con nosotros. Nuestro equipo de atención al cliente proporciona servicios de devoluciones o cambios profesionales, así como orientación para el montaje.
- NL•** Indien het product beschadigd is of u hebt vragen tijdens de assemblage, neem dan contact op met ons. Onze klantenservice biedt service aanvoor retours, het vervangen van onderdelen en assemblageadvies
- SE•** Du är välkommen att kontakta oss om produkten är skadad eller om du har några frågor under monteringen. Vi tillhandahåller hänsynsfulla kundtjänster som returer, utbyten och monteringsrådgivning.
- PL•** Jeśli produkt jest uszkodzony lub masz jakiegokolwiek pytania podczas procesu złożenia, proszę skontaktować się z nami. Gwarantujemy szeroki zakres usług dla klienta taki jak zwroty, wymiany oraz konsultacje dotyczące złożenia.
- TR•** Ürün hasarlı bir şekilde ulaşırsa veya montaj sırasında herhangi bir sorunuz olursa lütfen bizimle iletişime geçin. İade, değişim ve montaj danışmanlığı şeklinde saygılı müşteri hizmetleri sunuyoruz.

1

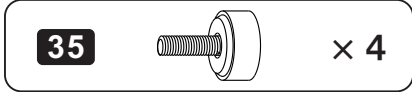
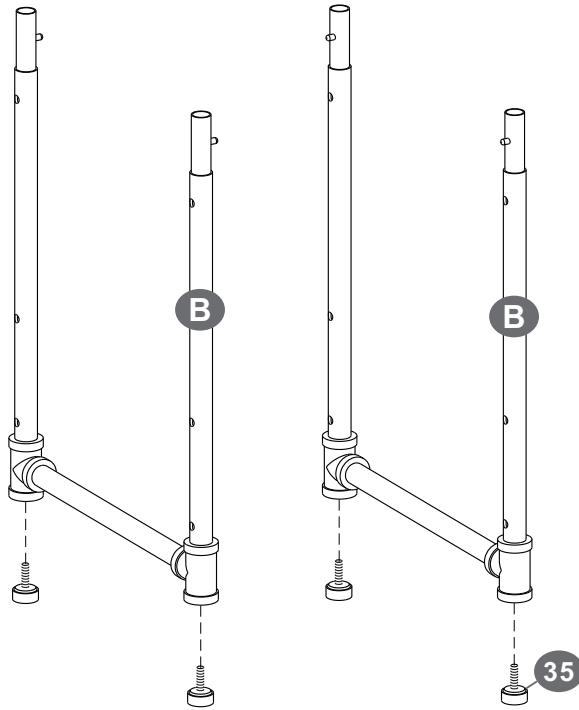

2

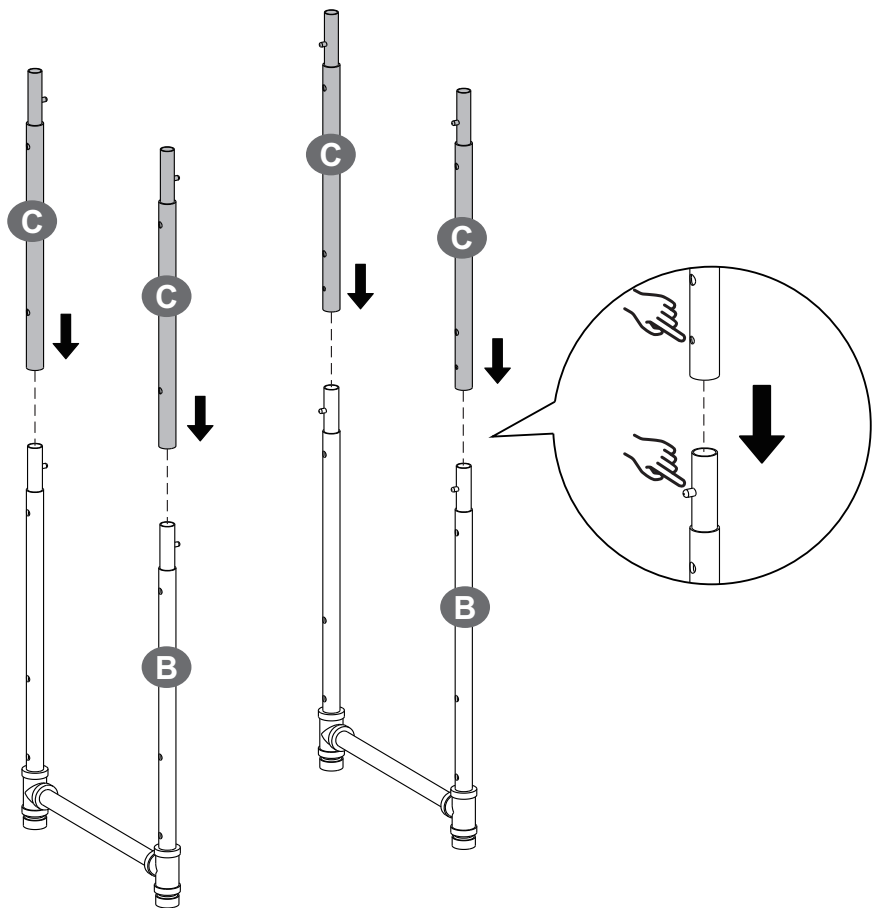



3

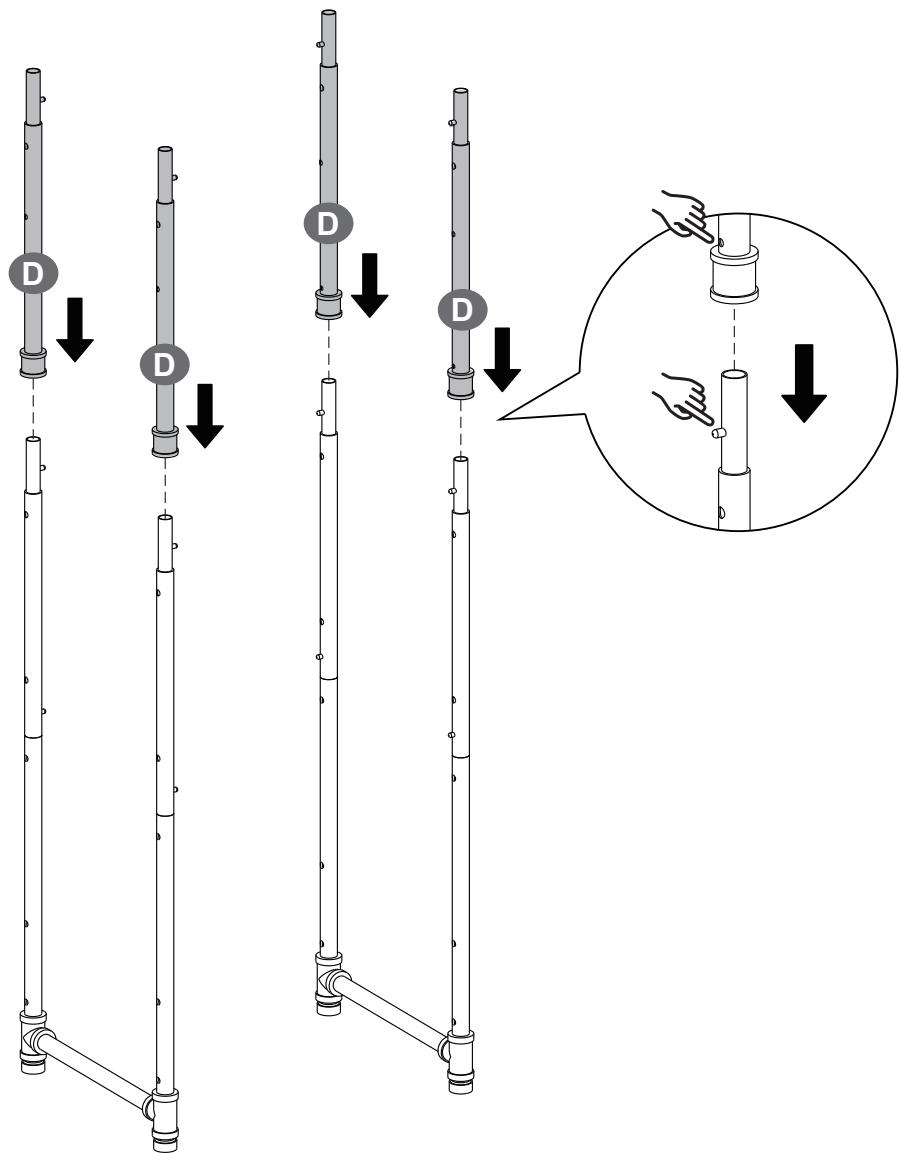



4

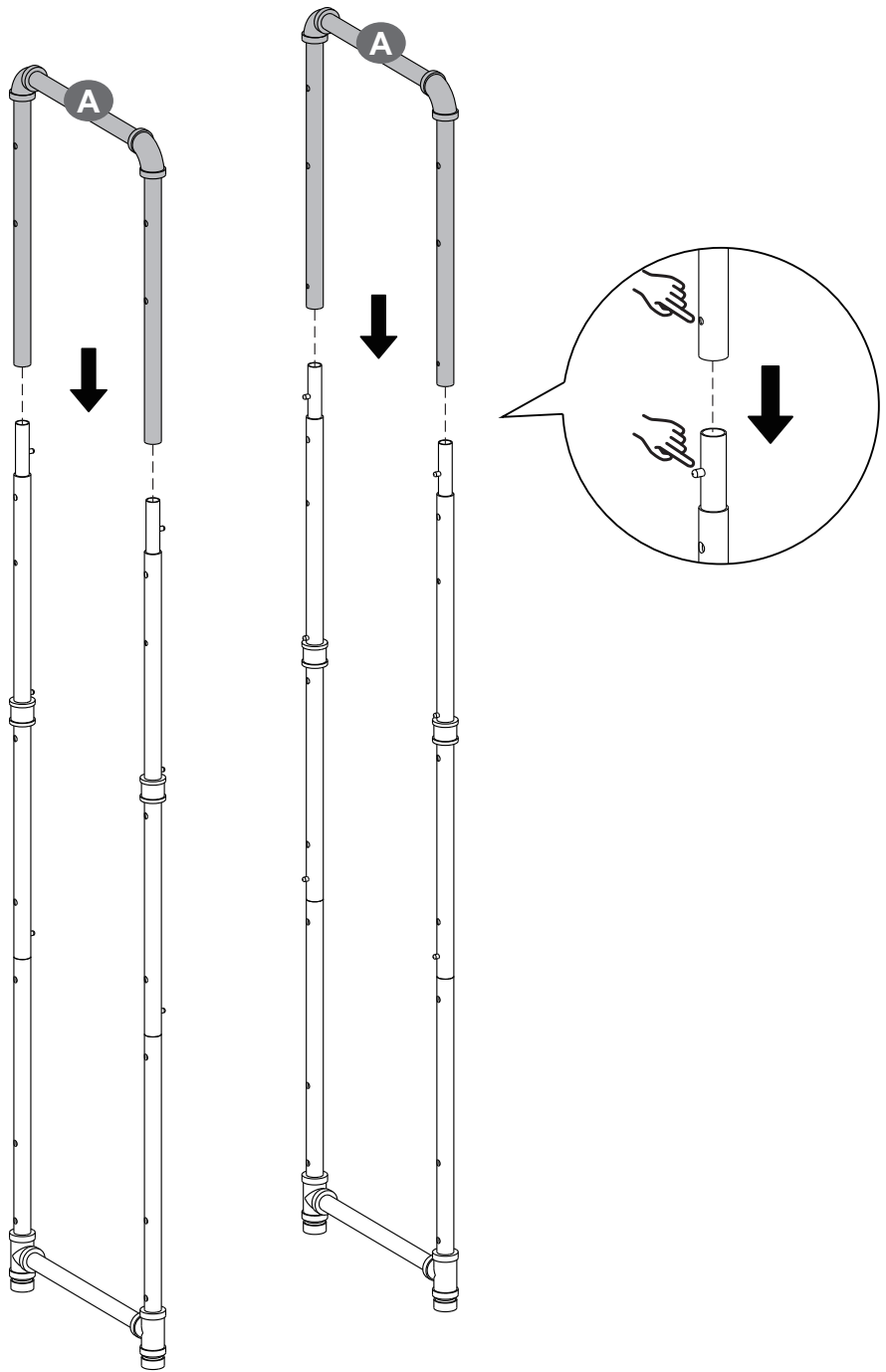

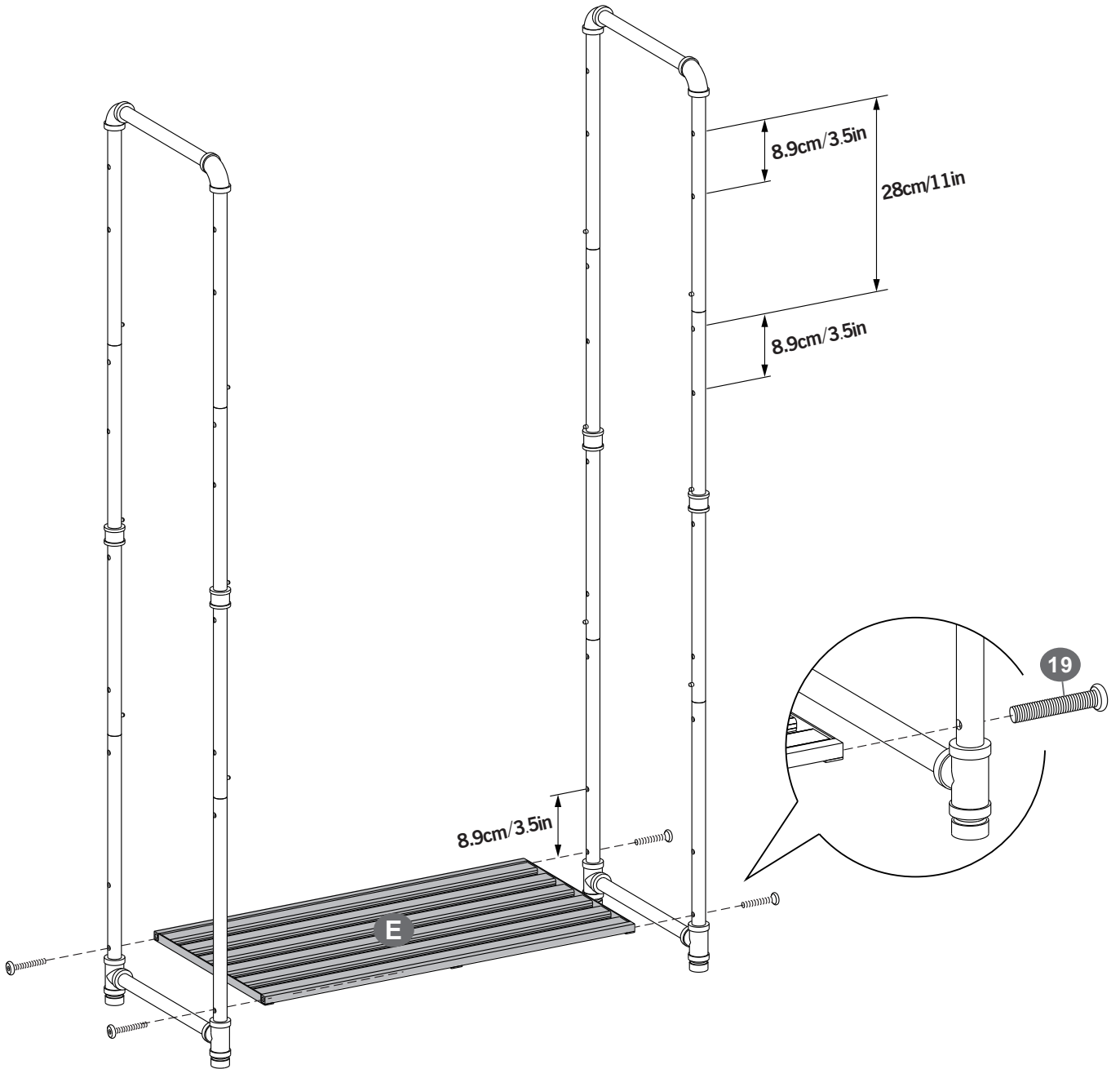

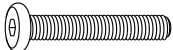
19  **× 4**

6

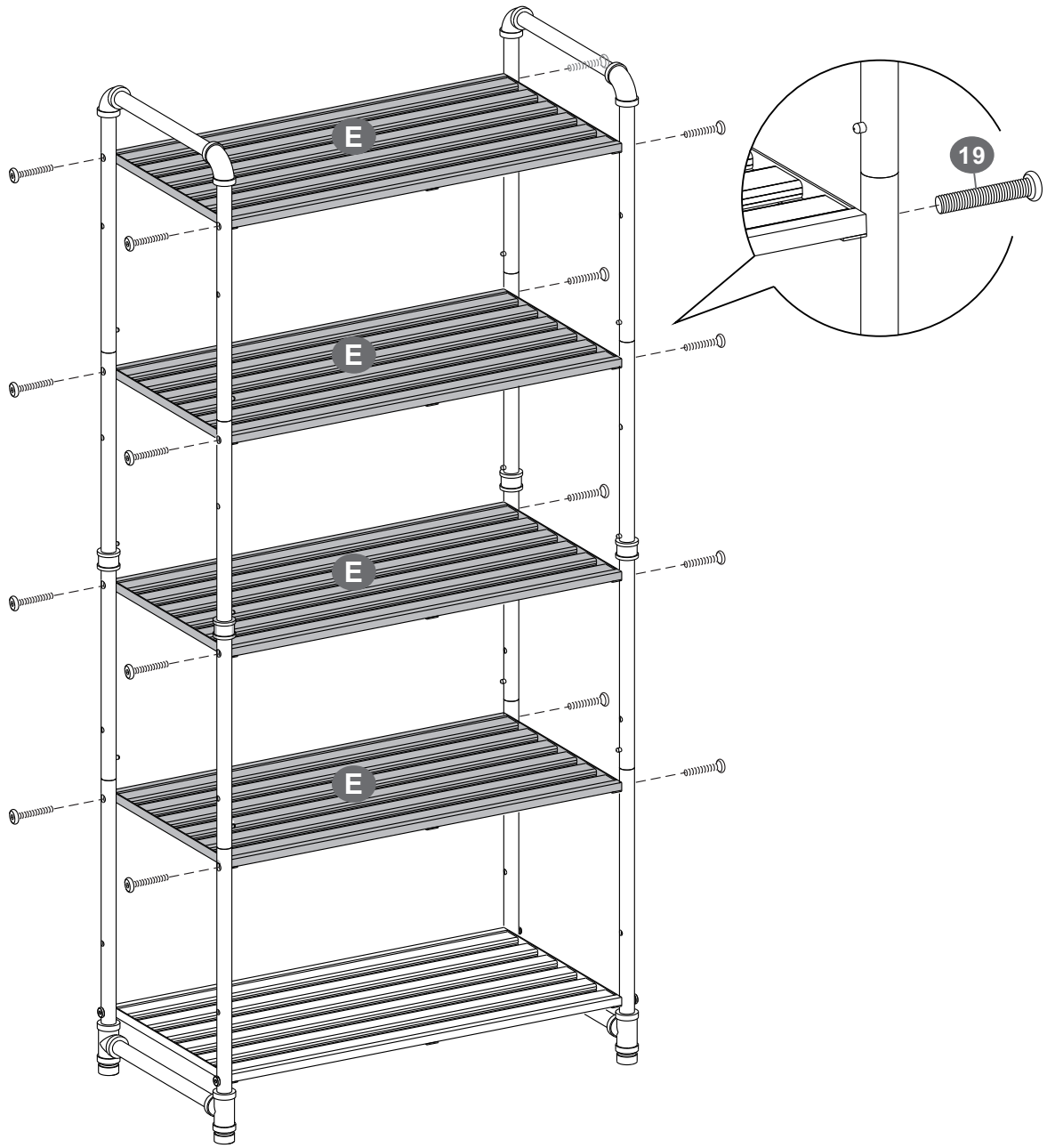

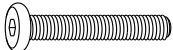



19  × 16

7

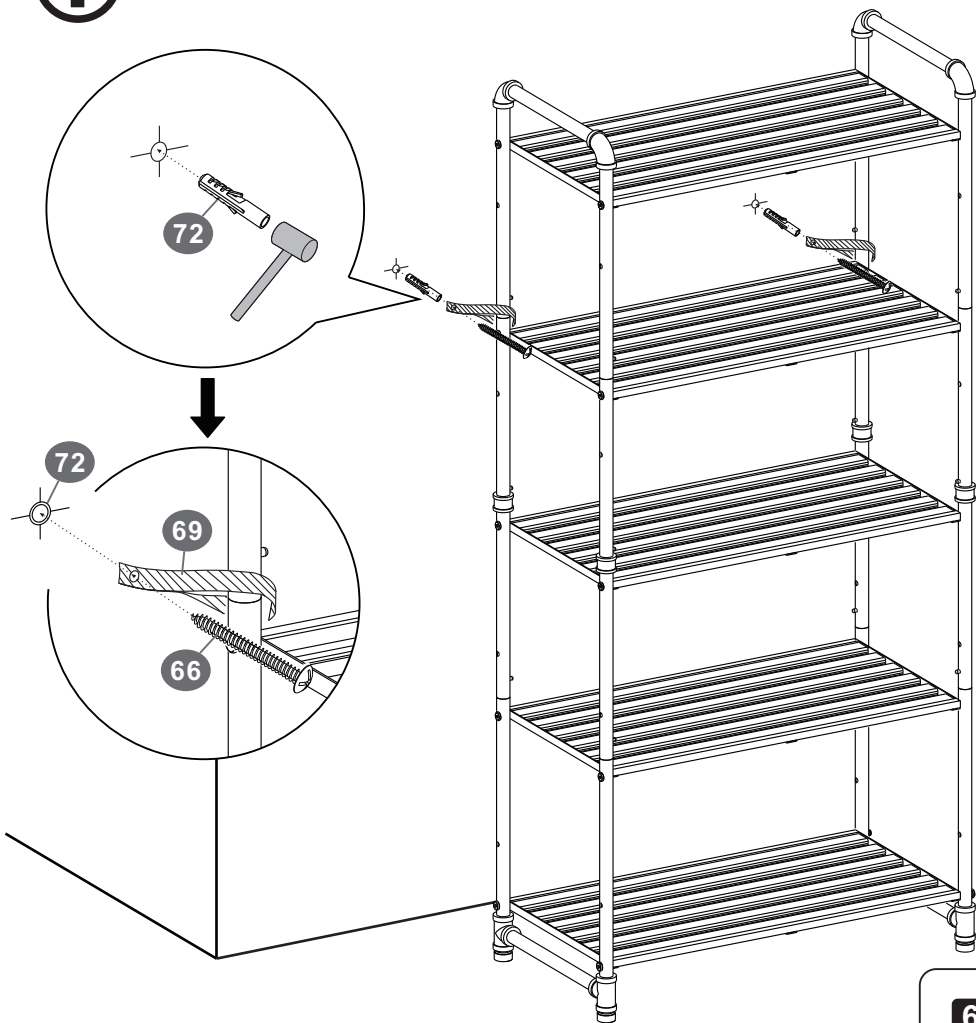
- EN** • Select the installation fittings according to the type of your wall.
 • Use accessories type 72 for solid walls.
 • Use accessories type 68 for drywall.
- DE** • Je nach Wandtyp verwenden Sie bitte das passende Montagezubehör.
 • Verwenden Sie Schrauben 72 bei Montage an einer Massivwand.
 • Verwenden Sie Schrauben 68 bei Montage an einer Trockenbauwand.
- FR** • Sélectionnez les accessoires d'installation en fonction du type de votre mur.
 • Utilisez les accessoires de type 72 pour les murs pleins.
 • Utilisez les accessoires de type 68 pour les cloisons sèches.
- IT** • Seleziona gli accessori in base al tipo di parete.
 • Utilizzare gli accessori di tipo 72 per pareti solide.
 • Utilizzare gli accessori di tipo 68 per cartongesso.
- ES** • Seleccione los accesorios de instalación según el tipo de su pared.
 • Use los accesorios tipo 72 para las paredes sólidas.
 • Use los accesorios tipo 68 para las placas de yeso.

i Solid walls







66		× 2
72		× 2
69		× 2

OR

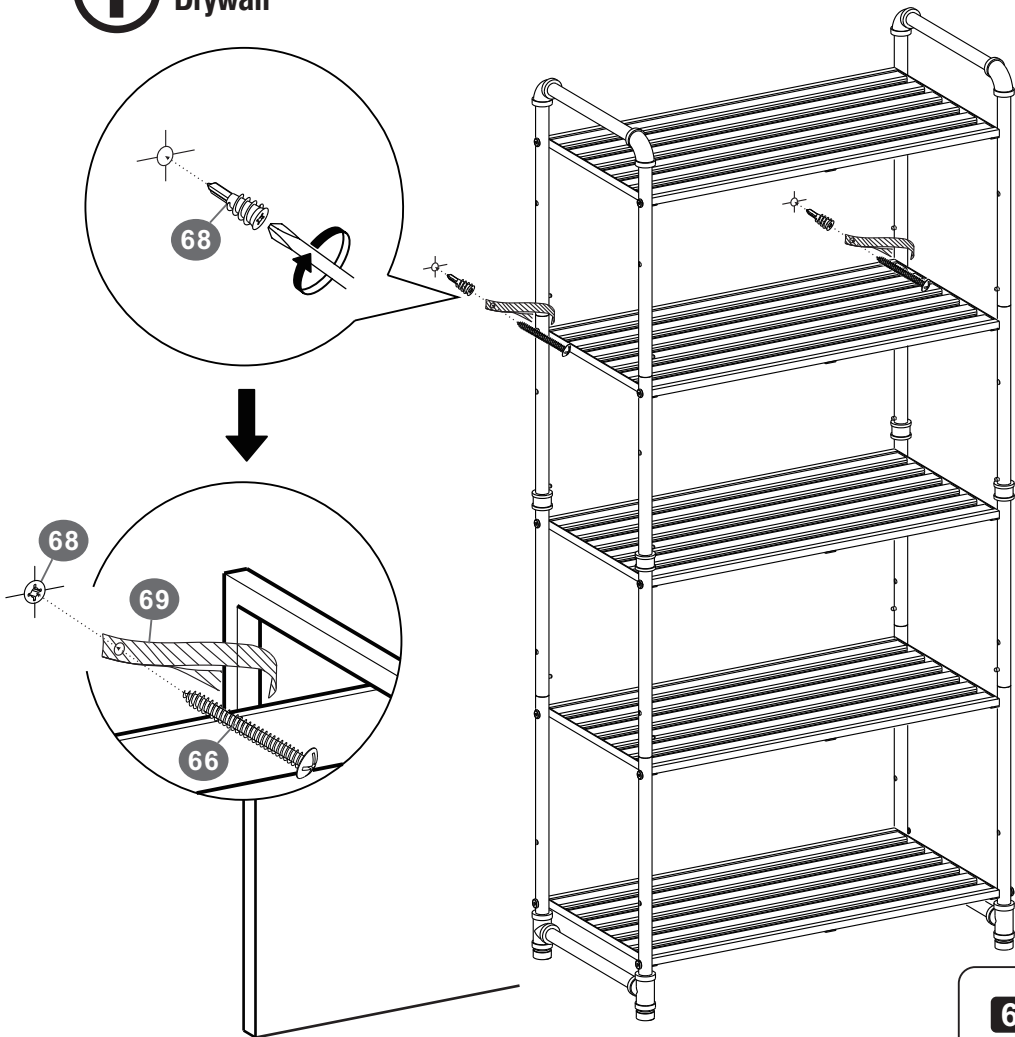
- EN** • Select the installation fittings according to the type of your wall.
 - Use accessories type 72 for solid walls.
 - Use accessories type 68 for drywall.
- DE** • Je nach Wandtyp verwenden Sie bitte das passende Montagezubehör.
 - Verwenden Sie Schrauben 72 bei Montage an einer Massivwand.
 - Verwenden Sie Schrauben 68 bei Montage an einer Trockenbauwand.
- FR** • Sélectionnez les accessoires d'installation en fonction du type de votre mur.
 - Utilisez les accessoires de type 72 pour les murs pleins.
 - Utilisez les accessoires de type 68 pour les cloisons sèches.
- IT** • Seleziona gli accessori in base al tipo di parete.
 - Utilizzare gli accessori di tipo 72 per pareti solide.
 - Utilizzare gli accessori di tipo 68 per cartongesso.
- ES** • Seleccione los accesorios de instalación según el tipo de su pared.
 - Use los accesorios tipo 72 para las paredes sólidas.
 - Use los accesorios tipo 68 para las placas de yeso.

Drywall

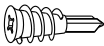

66		× 2
68		× 2
69		× 2

- EN** • When you buy 2 of these racks, you can assemble them as you like.
- DE** • Sie können mehrere Regale bestellen und sie individuell zusammenbauen.
- FR** • Si vous achetez 2 produits identiques, vous pouvez assembler les 2 ensemble.
- IT** • Quando si acquistano 2 di questi scaffali, è possibile assemblarli come si desidera.
- ES** • Cuando usted compra 2 de estos bastidores, puede montarlos a su gusto.

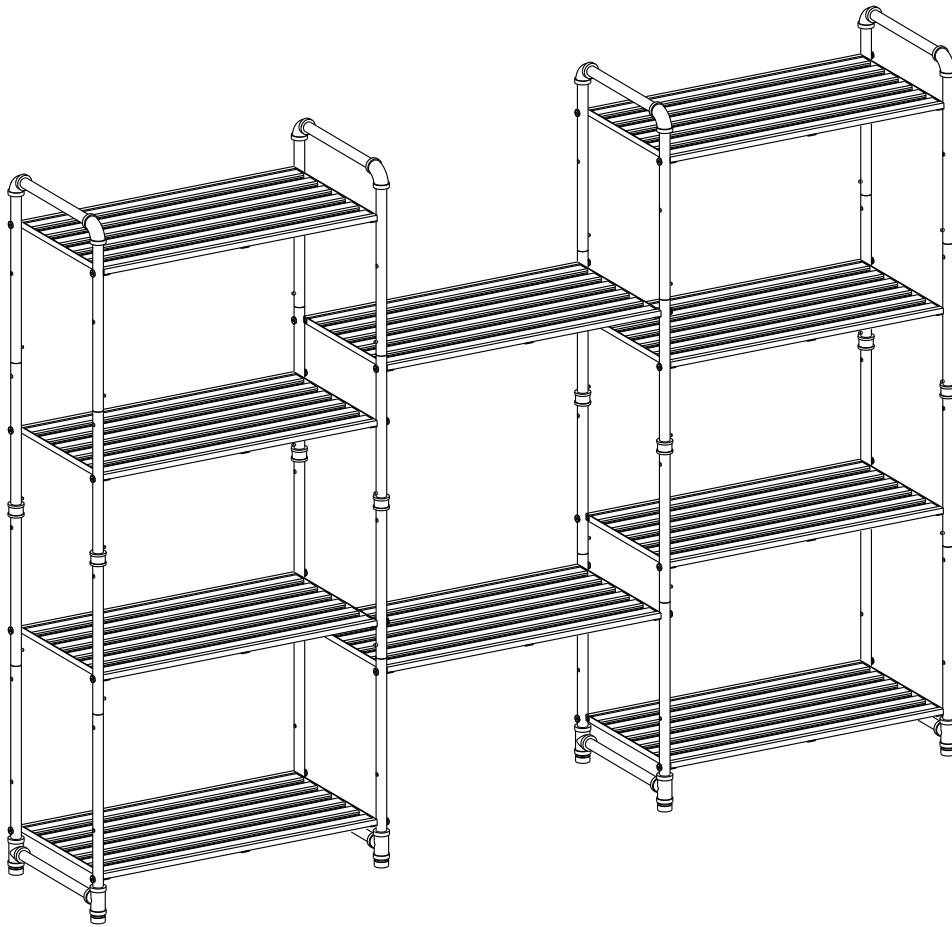

- EN** • When you buy 2 of these racks, you can assemble them as you like.
- DE** • Sie können mehrere Regale bestellen und sie individuell zusammenbauen.
- FR** • Si vous achetez 2 produits identiques, vous pouvez assembler les 2 ensemble.
- IT** • Quando si acquistano 2 di questi scaffali, è possibile assemblarli come si desidera.
- ES** • Cuando usted compra 2 de estos bastidores, puede montarlos a su gusto.

